

*Ihr Partner  
für Sicherheit!*

## SCHUTZ WO ES HEIß HERGEHT.

SPRITZERSCHUTZDECKEN  
SCHWEISSERVORHÄNGE  
HITZESCHUTZGEWEBE



## IHR PARTNER FÜR SICHERHEIT!

Als inhabergeführtes Familienunternehmen steht die JUTEC GmbH seit über 30 Jahren für Sicherheit und Qualität. Von dieser Erfahrung profitieren unsere Kunden weltweit. Mit Flexibilität und Schnelligkeit reagieren wir auf neue Herausforderungen. Über 100 Mitarbeiter stehen für Kompetenz und Know-How. An unserem neuen Firmensitz, vor den Toren Oldenburgs, finden wir modernste Arbeitsbedingungen und Fertigungsprozesse. Hier werden in einer Produktionshalle von 5000 qm die Bereiche Hitzeschutz, Arbeitsschutz, Isoliertechnik und Laserschutz gefertigt. Diese Prozesse sichern wir mit dem Qualitätsmanagement-System nach DIN EN ISO 9001:2015 und zusätzlich die der Produktion gemäß Modul D der PSA-Verordnung (EU) 2016/425 und Modul D der Richtlinie 2014/90/EU für Schiffsausrüstung ab.

Besuchen Sie uns! Wir freuen uns Sie begrüßen zu dürfen.



MADE IN GERMANY.

## INHALT.

Zertifizierter Hitzeschutz	Seite 04
Hitzeschutzgewebe	Seite 06
Spritzerschutzdecken	Seite 08
Schweißervorhänge	Seite 09
Isoliermatten / Gießereimatten	Seite 10
Rohrleitungsbaumatten	Seite 11
Schutzhüllen	Seite 12
Schweißerkissen	Seite 13
Trocken-/Feuchtmatten	Seite 14
Noch mehr Hitzeschutz	Seite 15
Flammschutzpaste	
Hitzeschuttkoffer	
Löschdecken	
Schweißer-Handschuhe	Seite 16
Gerätevollschutz	Seite 17
Schweißer-Schürzen	
Maßblätter	Seite 18

## AUSBREITUNGSVERHALTEN VON SCHWEISSPERLEN BEI SCHWEISSTECHNISCHEN ARBEITEN.

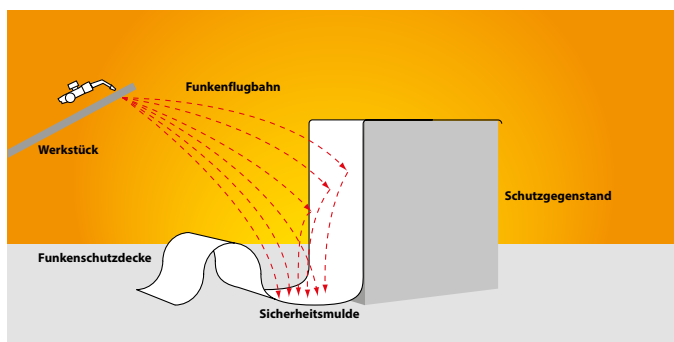

Spritzrichtung von Schweißperlen

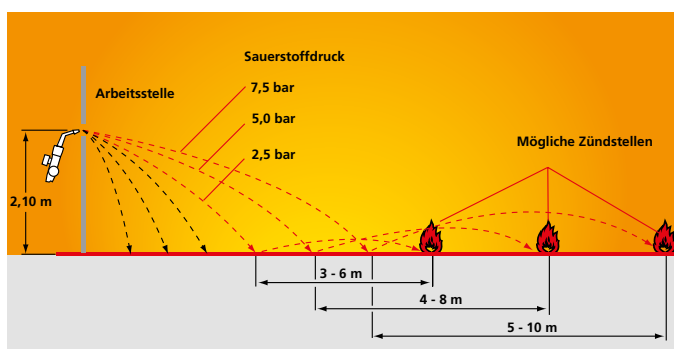

Spritzweite von Schweißperlen - horizontale Reichweite

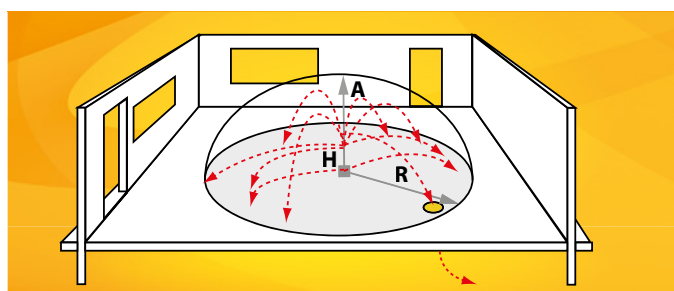

Bei Arbeitshöhen von über 2 m ist der seitliche Radius (R) aller Arbeitsverfahren pro zusätzlichem Meter Arbeitshöhe (H) um 0,5 m zu vergrößern und abzusichern!

Quelle: BG - Arbeitsicherheit durch vorbeugenden Brandschutz, Ausgabe 1995, S.20

## ZERTIFIZIERTE GEWEBE.

Bei JUTEC Produkten steht die Qualität an erster Stelle. Durch die ISO 9001:2015 Zertifizierung verpflichten wir uns zu hohem Qualitätsmanagement und verantwortungsvollem Umgang mit technischen und sicherheitsrelevanten Daten. Diese sind unseren Kunden jederzeit zugänglich. Durch modernste CAD- und Cut-Technik sowie computer-gestützter Nähtechnik können wir unseren Kunden eine sehr schnelle und maßgeschneiderte Lösung bieten.

Zu jedem Produkt können Sie ein technisches Datenblatt erhalten. Die Angaben der Temperaturbeständigkeit für kurzfristige und dauerhafte Belastungen, bzw. die Art der Temperaturbelastung (Strahlungshitze oder Kontakthitze) sind von elementarer Bedeutung. Zusätzlich erhalten Sie bei JUTEC EG-Sicherheitsdatenblätter und entsprechende Zertifikate.

## ZERTIFIKATE

Das renommierte Materialprüfungsinstitut MPA in Dresden unterzog JUTEC®-Gewebe einer Prüfung nach DIN EN 13501-1 (Brandverhalten von Baustoffen und Bauteilen) gemäß neuem Europäischen Brandschutztest gültig für alle Europäischen Länder.

**Europäischer Brandschutztest  
DIN EN 13501-1**  
**Brandverhalten: A1 | A2 | B**  
**Rauchentwicklung: s1 | s2**  
**Brennendes Abtropfen: d0**

### GEGENÜBERSTELLUNG DIN 4102 UND EN 13501

#### BEI NICHT BRENNBAREN ODER SCHWER ENTFLAMMBAREN HITZESCHUTZGEWEBEN

In Deutschland ist die ältere, aber bis auf weiteres gültige Norm B1 nach DIN 4102 für schwer entflammbare Stoffe noch verbreitet. Das neuere und sichere, seit 2002 auch geltende Klassifizierungssystem EN 13501 regelt dies sogar europaweit. Beide Normen erbringen den Beleg zur Schwerentflammbarkeit eines Produktes. Die EN 13501 weist ergänzend auch Brandnebenerscheinungen, wie Rauchentwicklung oder das brennende Abfallen bzw. Abtropfen bestimmter Materialien aus.

Ebenfalls wurden die Gewebe durch das Brandversuchshaus des TÜV-Nord getestet und von der SEE-BG zertifiziert. Zusätzlich liegt die U.S. Coast Guard Zulassung für den weltweiten Schiffsbaustandard für unsere Gewebe vor.



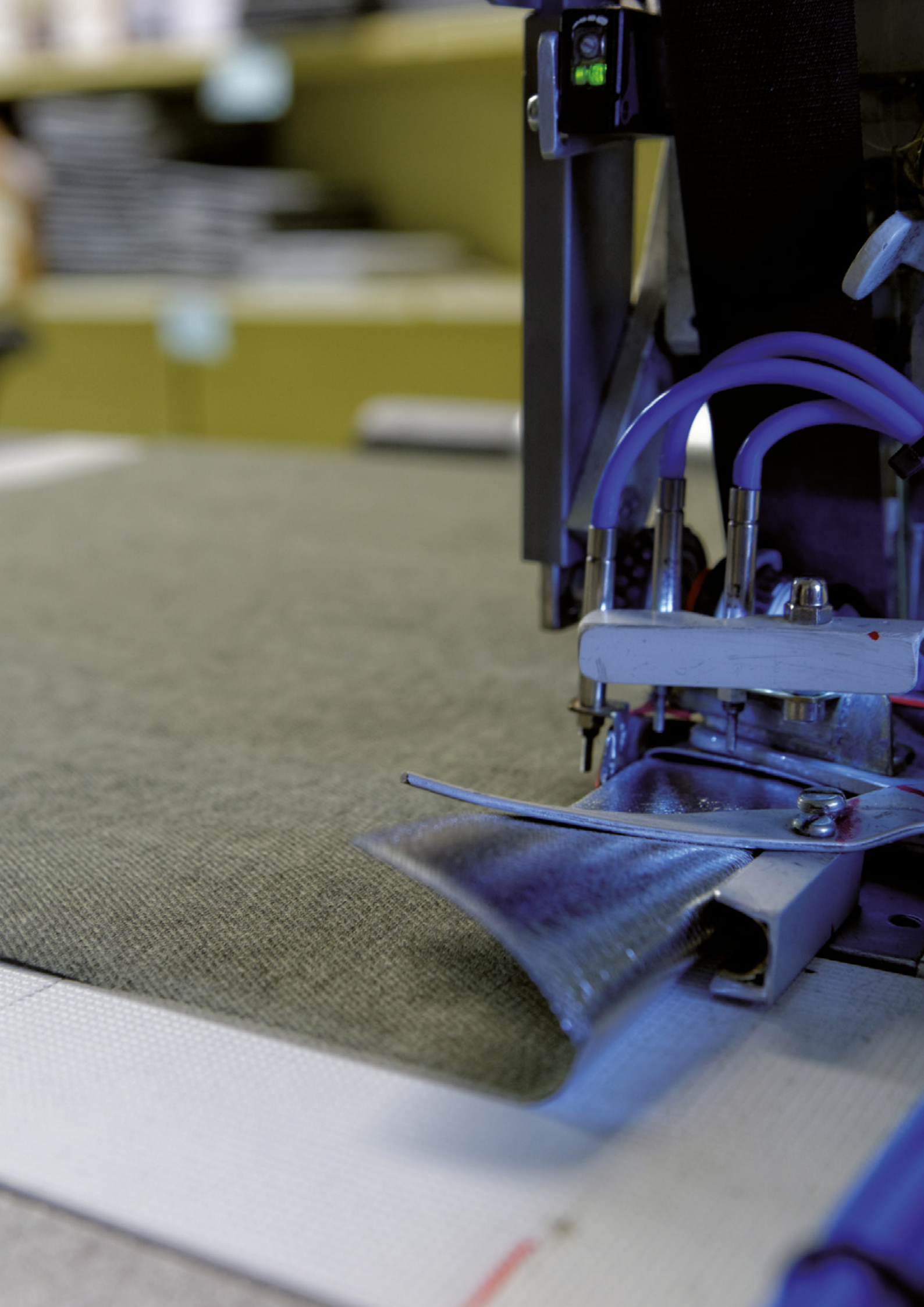

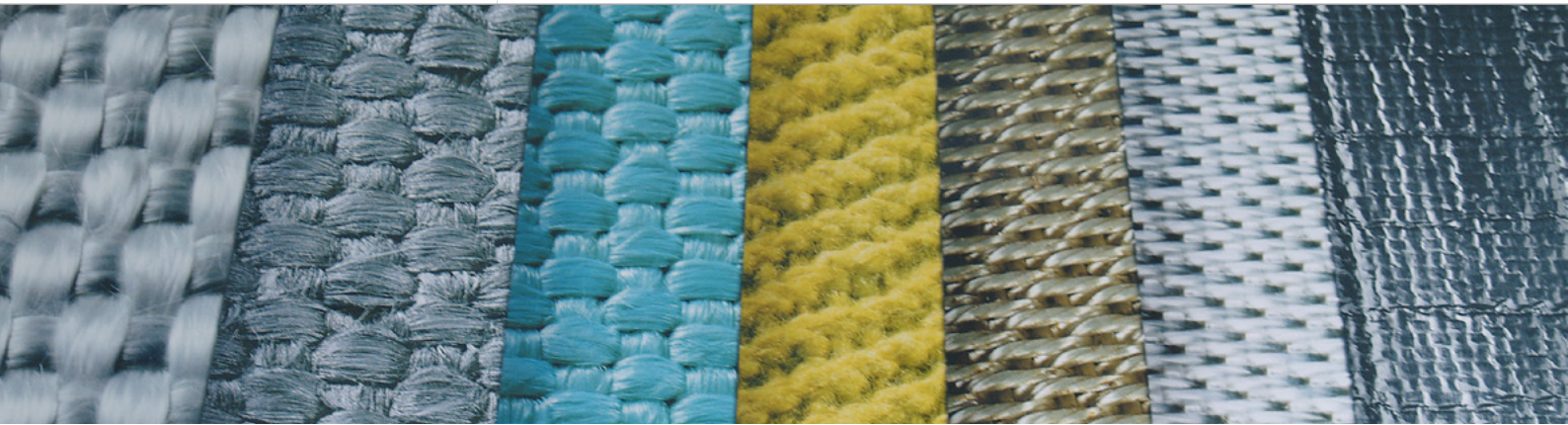

## HOCHTEMPERATURFASERN.

Hochtemperaturtextilien ermöglichen eine flexible Produktgestaltung und bieten Schutz vor zu hoher thermischer Belastung von Mensch, Maschine und Material. Unter Verwendung anorganischer Fasern, die im Vergleich zu organischen Fasern eine höhere thermische Beständigkeit aufweisen, sowie nicht brennbar sind, arbeitet JUTEC hauptsächlich mit Geweben, die aus Garnen zweier Fasertypen hergestellt werden:

### E-Glasgarne

sind beständig gegen Öle, Fette, organische Säuren, Lösungsmittel, Wasser (hydrolytische Klasse 1 nach DIN 12111) und Medien mit pH-Werten von 3 bis 9. Zudem sind E-Glasgewebe toxikologisch unbedenklich und gemäß der Gefahr-Stoff-Verordnung (GefStoffV) nicht kennzeichnungspflichtig. Der Schmelzpunkt der stuhlrohen Gewebe liegt zwischen 840°C und 1000°C.

### Silikatgarne

Silikatgarne sind bis auf Fluss-, Phosphorsäuren und starken Laugen chemisch beständig. Dieser Garntyp ist sehr hautfreundlich und toxikologisch unbedenklich. Die Kennzeichnungspflicht gem. GefStoffV entfällt bei den Silikatgarnten. Der ideale Schutz vor flüssigen Metallspritzern und glühenden Schlacken erklärt sich aus der hohen Schmelztemperatur von 1600°C bis 1700°C.

### Glattgarne und texturierte Garne

JUTEC-Gewebe werden sowohl aus Glattgarnen als auch aus texturierten Garnen gewebt. Glattgarne haben bei gleichem Gewicht höhere Festigkeiten, während texturierte Garne mehr Volumen und somit eine bessere Isolierwirkung aufweisen, da in dem texturierten Garn größere Luftmengen gespeichert werden.

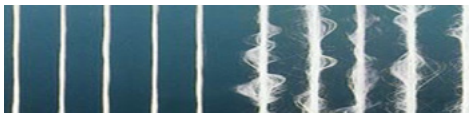

Glattgarn

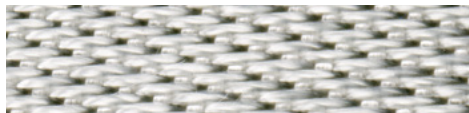

texturiertes Garn



Gewebe aus Glattgarn



Gewebe aus texturiertem Garn

### Bindungen

Aus den o.g. E-Glasgarnen (glatt bzw. texturiert) werden Gewebe in verschiedensten Bindungen hergestellt.



Atlasbindung

Bei der Atlasbindung findet sich die maximal mögliche Fadendichte. Hiermit sind höchste Gewebefestigkeiten zu erreichen. Die Oberfläche ist geschlossen und glatt. Die Gewebe sind ausgezeichnet für Beschichtungen geeignet.



Leinwandbindung

Zeichnet sich durch Verzugsunempfindlichkeit und geringes Ausfransen aus. Sie verfügt über eine geschlossene Oberfläche. Diese gleichmäßige Oberflächenbeschaffenheit ermöglicht Beschichtungen mit geringen Auftragsmengen.



Kreuzkörperbindung

Die Kreuzkörperbindung weist ebenfalls eine erhöhte Fadendichte aus. Die charakteristische Oberflächenstruktur bewirkt eine Speicherung der Luft. Daraus resultiert eine gute Isolierwirkung bei hervorragender Festigkeit und Dimensionsstabilität.

### E-GLASGEWEBE MIT ALUFIX

- schiebefest
- dauerbelastbar bis 550°C, kurzfristig bis 600°C
- Standardbreite 1 m
- Gewichte von 200 g/m<sup>2</sup> - 2000 g/m<sup>2</sup>



Art.-Nr.	Gewicht [g/m <sup>2</sup> ]	Stärke [mm]	Bemerkung
JT450G1	ca. 450	0,4	E-Glasgewebe mit einseitig Alufix
JT650G1	ca. 650	0,7	E-Glasgewebe mit einseitig Alufix - A2 - s1, d0 nicht brennbar*
JT650G2	ca. 690	0,7	E-Glasgewebe mit beidseitig Alufix
JT1000G1	ca. 1060	1,5	E-Glasgewebe mit einseitig Alufix - B - s2, d0 schwer entflammbar*
JT1000G2	ca. 1120	1,8	E-Glasgewebe mit beidseitig Alufix



Europäischer Brandschutztest  
DIN EN 13501-1  
Brandverhalten / Rauchentwicklung / Flammandes Abtropfen  
**nicht brennbar**  
**A2 - s1, d0**

\* = STANDARD | Weitere Qualitäten auf Anfrage!

### E-GLASGEWEBE MIT HT-BESCHICHTUNG

- mechanisch belastbar
- dauerbelastbar bis 750°C, kurzfristig bis 850°C
- Standardbreite 1 m
- Gewichte von 600 g/m<sup>2</sup> - 1070 g/m<sup>2</sup>



Art.-Nr.	Gewicht [g/m <sup>2</sup> ]	Stärke [mm]	Bemerkung
JT600HT	ca. 1070	1,4	E-Glasgewebe HT-Beschichtung - A2 - s1, d0 nicht brennbar



Europäischer Brandschutztest  
DIN EN 13501-1  
Brandverhalten / Rauchentwicklung / Flammandes Abtropfen  
**nicht brennbar**  
**A2 - s1, d0**

### E-GLASGEWEBE GRAPHITIERT

Art.-Nr.	Gewicht [g/m <sup>2</sup> ]	Stärke [mm]	Bemerkung
JT660HT	ca. 660	0,8	E-Glasgewebe graphitiert

Weitere Qualitäten auf Anfrage!

### E-GLASGEWEBE MIT VERMICULITE-BESCHICHTUNG

- mechanisch belastbar
- dauerbelastbar bis 850°C, kurzfristig bis 1000°C
- Standardbreite 1 m
- Gewichte von 1080 g/m<sup>2</sup>



Art.-Nr.	Gewicht [g/m <sup>2</sup> ]	Stärke [mm]	Bemerkung
JT800HT	ca. 1080	1,3	E-Glasgewebe mit Vermiculite-Beschichtung - A1 nicht brennbar

Europäischer Brandschutztest  
DIN EN 13501-1  
Brandverhalten / Rauchentwicklung / Flammandes Abtropfen  
**nicht brennbar**  
**A1**

Weitere Qualitäten auf Anfrage!

### E-GLASGEWEBE MIT HT-BESCHICHTUNG

- mechanisch belastbar
- dauerbelastbar bis 900°C, kurzfristig bis 1150°C
- Standardbreite 1 m
- Gewichte von 1000 g/m<sup>2</sup> - 2200 g/m<sup>2</sup>



Art.-Nr.	Gewicht [g/m <sup>2</sup> ]	Stärke [mm]	Bemerkung
JT900HT	ca. 1000	1,4	E-Glasgewebe HT-Beschichtung - A2 - s1, d0 nicht brennbar
JT930HT	ca. 2200	2,6	E-Glasgewebe HT-Beschichtung - A1 nicht brennbar

Europäischer Brandschutztest  
DIN EN 13501-1  
Brandverhalten / Rauchentwicklung / Flammandes Abtropfen  
**nicht brennbar**  
**A2 - s1, d0**

Europäischer Brandschutztest  
DIN EN 13501-1  
Brandverhalten / Rauchentwicklung / Flammandes Abtropfen  
**nicht brennbar**  
**A1**

Weitere Qualitäten auf Anfrage!

### SILIKATGEWEBE MIT VERMICULITE-BESCHICHTUNG

- flexibel, weich
- dauerbelastbar bis 1100°C, kurzfristig bis 1300°C
- Standardbreite 0,9 m
- Gewichte von 630 g/m<sup>2</sup> - 1250 g/m<sup>2</sup>



Art.-Nr.	Gewicht [g/m <sup>2</sup> ]	Stärke [mm]	Bemerkung
JT1250HT	ca. 630	0,7	Silikatgewebe mit Vermiculite-Beschichtung - A1 nicht brennbar
JT1200HT	ca. 1250	1,4	Silikatgewebe mit Vermiculite-Beschichtung - A1 nicht brennbar



Europäischer Brandschutztest  
DIN EN 13501-1  
Brandverhalten / Rauchentwicklung / Flammandes Abtropfen  
**nicht brennbar**  
**A1**

Weitere Qualitäten auf Anfrage!



## SPRITZERSCHUTZDECKEN

Die wichtigste Maßnahme zur Verhinderung von Entstehungsbränden bei Schweiß- oder Flexarbeiten ist das Abdecken brennbarer Bereiche mit einer klassifizierten Spritzerschutzdecke von JUTEC. Spezielle Beschichtungen in Kombination mit der Gewebebindung und der Dicke schaffen unterschiedlichste mechanische Belastungen und bieten Ihnen höchsten Schutz bis 1300°C.

### SPRITZERSCHUTZDECKE MIT ALUFIX-BESCHICHTUNG

- nicht brennbar: A2 - s1, d0 nach DIN EN 13501-1
- Schutz vor Funkenflug und Flexspritzer
- dauerbelastbar bis 550°C, kurzfristig bis 600°C

Art.-Nr.	Maße [mm]	Gewicht [g/m <sup>2</sup> ]	Stärke [mm]	Bemerkung
S1351020	1000 x 2000	ca. 650	0,7	schiebefest, grau einseitig
S1352020	2000 x 2000	ca. 650	0,7	schiebefest, grau einseitig
S1352030	2000 x 3000	ca. 650	0,7	schiebefest, grau einseitig

Weitere Maße auf Anfrage!



### SPRITZERSCHUTZDECKE MIT HT-BESCHICHTUNG

- nicht brennbar: A2 - s1, d0 nach DIN EN 13501-1
- Schutz vor Schweißperlen
- dauerbelastbar bis 750°C, kurzfristig bis 850°C

Art.-Nr.	Maße [mm]	Gewicht [g/m <sup>2</sup> ]	Stärke [mm]	Bemerkung
S2351020	1000 x 2000	ca. 1070	0,7	mechanisch belastbar, abriebfest
S2352020	2000 x 2000	ca. 1070	0,7	mechanisch belastbar, abriebfest
S2352030	2000 x 3000	ca. 1070	0,7	mechanisch belastbar, abriebfest

Weitere Maße auf Anfrage!



### SPRITZERSCHUTZDECKE MIT HT-BESCHICHTUNG

- nicht brennbar: A2 - s1, d0 nach DIN EN 13501-1
- Schutz vor rotglühenden Schweißperlen
- dauerbelastbar bis 900°C, kurzfristig bis 1150°C

Art.-Nr.	Maße [mm]	Gewicht [g/m <sup>2</sup> ]	Stärke [mm]	Bemerkung
S4351020	1000 x 2000	ca. 1000	1,6	mechanisch belastbar, abriebfest
S4352020	2000 x 2000	ca. 1000	1,6	mechanisch belastbar, abriebfest
S4352030	2000 x 3000	ca. 1000	1,6	mechanisch belastbar, abriebfest, grau einseitig

Weitere Maße auf Anfrage!



### SPRITZERSCHUTZDECKE MIT VERMICULITE-BESCHICHTUNG

- nicht brennbar: A1 nach DIN EN 13501-1
- Schutz vor hellrot glühenden Schweißperlen und Schlacke
- dauerbelastbar bis 1100°C, kurzfristig bis 1300°C

Art.-Nr.	Maße [mm]	Gewicht [g/m <sup>2</sup> ]	Stärke [mm]	Bemerkung
S5350920	900 x 2000	ca. 1250	1,4	flexibel, schiebefest
S5351820	1800 x 2000	ca. 1250	1,4	flexibel, schiebefest
S5351830	1800 x 3000	ca. 1250	1,4	flexibel, schiebefest

Weitere Maße auf Anfrage!



## SCHWEISSERVORHÄNGE FÜR KONTAKT- UND STRALUNGSHITZE.

JUTEC Vorhänge werden in jeder Breite und Länge, auch in Lamellenform mit und ohne Sichtstreifen produziert. Das Aufhängen/Verlängern an allen Seiten kann durch Haken, Ösen, Schlaufen, Ringe, Klette und Druckknöpfe erreicht werden.

### KONTAKTHITZE.

#### SCHWEISSERVORHÄNGE MIT SICHTFENSTER

- mit Lamellenfenster (500 mm)
- mit einseitiger Ösenvorrichtung (Ösen und Ringe werden extra berechnet)

Art.-Nr.	Maße [mm]	Kontakthitze [°C]	Bemerkung
SV1015A [ÖR1]	1000 x 1500	200	A = Baumwollsegeltuch (oliv) + PVC
SV1015B [ÖR1]	1000 x 1500	600	B = JT650G1 + PVC
SV1015C [ÖR1]	1000 x 1500	850	C = JT600HT + PVC
SV1015D [ÖR1]	1000 x 1500	1150	D = JT900HT + PVC
SV0915E [ÖR1]	900 x 1500	1300	E = JT1200HT + PVC

Lieferung OHNE Gestell

### MOBILES GESTELL FÜR SCHUTZVORHÄNGE

Art.-Nr.	Maße [mm]	Material	Bemerkung
TW-Z-TW-2000	1950 x 2070	Stahl	Gestell [1-teilig]
TW-Z-TW-4000	4050 x 2070	Stahl	Gestell mit 2 Schwenkarmen [3-teilig]



### GEWEBEVORHÄNGE

- mit einseitiger Ösenvorrichtung (Ösen und Ringe werden extra berechnet)

Art.-Nr.	Maße [mm]	Kontakthitze [°C]	Bemerkung
SV1010BW [ÖR1]	1000 x 1000	200	Baumwollsegeltuch, ca. 420 g/m <sup>2</sup>
SV1010G1 [ÖR1]	1000 x 1000	600	JT650G1, ca. 650 g/m <sup>2</sup>
SV1010CS [ÖR1]	1000 x 1000	850	JT600HT, ca. 1070 g/m <sup>2</sup>
SV1010WS [ÖR1]	1000 x 1000	1150	JT900HT, ca. 1000 g/m <sup>2</sup>
SV0910SI [ÖR1]	900 x 1000	1300	JT1200HT, ca. 1250 g/m <sup>2</sup>

Weitere Qualitäten und Abmessungen auf Anfrage!

### STRAHLUNGSHITZE.

#### GEWEBEVORHÄNGE FÜR STRALUNGSHITZE

- mit einseitiger Ösenvorrichtung (Ösen und Ringe werden extra berechnet)

Art.-Nr.	Maße [mm]	Strahlungshitze [°C]	Bemerkung
SV1010KA-3 [ÖR1]	1000 x 1000	1000	Aramidgewebe einseitig mit Aluminiumbeschichtung
SV1010KA-4 [ÖR1]	1000 x 1000	1000	E-Glasgewebe einseitig mit Aluminiumbeschichtung

Weitere Qualitäten und Abmessungen auf Anfrage!



### BEFESTIGUNGEN

Art.-Nr.	ø [mm]	Material	Bemerkung
SVÖ00017	16	Messing	Öse
SVR00040	40	Stahl	Ring

Ösen und Ringe auf mehreren Seiten auf Anfrage! Siehe auch Maßblatt auf Seite 18.





### GIESSEREIMATTEN.

JU TEC Isoliermatten dienen zum langsamen Auskühlen von vorgewärmten Gußteilen und um Energieverluste zu verringern.

### MATTEN MIT VLIESFÜLLUNG

Art.-Nr.	Maße [mm]	Hitzeschutz [°C]	Bemerkung
G1201010	1000 x 1000 x 45	1000	Isoliermatte, mechanisch belastbar
TG101010	1000 x 1000 x 20	500	Isoliermatte, schiebefest

Weitere Maße auf Anfrage!



(TG101010)

## SCHWEISSNAHTABDECKMATTEN

JUTEC Schweißnahtabdeckungen zum Schutz von Schweißnähten vor Feuchtigkeit und zum schnelle Auskühlen. Befestigungen wahlweise mit Lederschnallen, Kletten und Ösen.

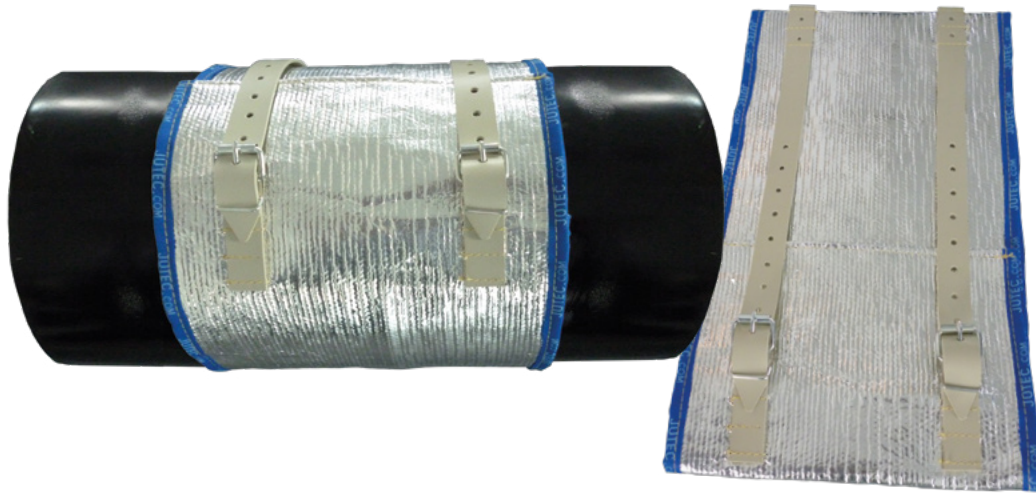

## ROHRLEITUNGSBAUMATTEN

Glasgewebe mit Alublechfolie mit Schnalle

Art.-Nr.	Maße [mm]	Hitzeschutz [°C]
RM0203PL-AL	200er Rohr = L. 800, Br. 300	500
RM0303PL-AL	300er Rohr = L. 1100, Br. 300	500
RM0403PL-AL	400er Rohr = L. 1400, Br. 300	500
RM0503PL-AL	500er Rohr = L. 1800, Br. 300	500
RM0603PL-AL	600er Rohr = L. 2100, Br. 300	500
RM0703PL-AL	700er Rohr = L. 2400, Br. 300	500
RM0803PL-AL	800er Rohr = L. 2700, Br. 300	500
RM0903PL-AL	900er Rohr = L. 3000, Br. 300	500
RM1003PL-AL	1000er Rohr = L. 3400, Br. 300	500
RM1103PL-AL	1100er Rohr = L. 3700, Br. 300	500
RM1203PL-AL	1200er Rohr = L. 4050, Br. 300	500
RM1303PL-AL	1300er Rohr = L. 4300, Br. 300	500
RM1403PL-AL	1400er Rohr = L. 4700, Br. 300	500
RM0205PL-AL	200er Rohr = L. 800, Br. 500	500
RM0305PL-AL	300er Rohr = L. 1100, Br. 500	500
RM0405PL-AL	400er Rohr = L. 1400, Br. 500	500
RM0505PL-AL	500er Rohr = L. 1800, Br. 500	500
RM0605PL-AL	600er Rohr = L. 2100, Br. 500	500
RM0705PL-AL	700er Rohr = L. 2400, Br. 500	500
RM0805PL-AL	800er Rohr = L. 2700, Br. 500	500
RM0905PL-AL	900er Rohr = L. 3000, Br. 500	500
RM1005PL-AL	1000er Rohr = L. 3400, Br. 500	500
RM1105PL-AL	1100er Rohr = L. 3700, Br. 500	500
RM1205PL-AL	1200er Rohr = L. 4050, Br. 500	500
RM1305PL-AL	1300er Rohr = L. 4300, Br. 500	500
RM1405PL-AL	1400er Rohr = L. 4700, Br. 500	500

Weitere Verschlussysteme auf Anfrage!



## SCHUTZHÜLLEN FÜR DEN KAROSSERIEBAU

JUTEC Schutzhüllen bewahren vor Schäden bei Schweiß- und Flexarbeiten. Zeitaufwendige Demontagen von Anbauteilen am Fahrzeug entfallen. Die Schutzhüllen sind wiederverwendbar, nicht brennbar und silikonfrei.

### SCHEIBENSCHUTZDECKE

- für Frontscheiben

Art.-Nr.	Maße [mm]	Hitzeschutz [°C]	Bemerkung
SS1351020	1000 x 2000	600	JT650G1, ca. 650 g/m <sup>2</sup>
SS1351030	1000 x 3000	600	JT650G1, ca. 650 g/m <sup>2</sup>
SS1352020	2000 x 2000	600	JT650G1, ca. 650 g/m <sup>2</sup>
SS5350920	900 x 2000	1300	JT1200HT, ca. 1250 g/m <sup>2</sup>
SS5350930	900 x 3000	1300	JT1200HT, ca. 1250 g/m <sup>2</sup>
SS5351830	1800 x 3000	1300	JT1200HT, ca. 1250 g/m <sup>2</sup>

Weitere Maße auf Anfrage!



### TÜRSCHUTZDECKE

- für Standardmodelle, wie z.B.: AUDI, VW, BMW, Mercedes Benz, Toyota sowie universal für LKW

Art.-Nr.	Maße [mm]	Hitzeschutz [°C]	Bemerkung
TS135L	Standard	600	JT650G1, ca. 650 g/m <sup>2</sup>
TS135LKW	Standard	600	JT650G1, ca. 650 g/m <sup>2</sup>
TS535L	Standard	1300	JT1200HT, ca. 1250 g/m <sup>2</sup>
TS535LKW	Standard	1300	JT1200HT, ca. 1250 g/m <sup>2</sup>



### INNENRAUMSCHUTZDECKE

- mit einseitiger Magnetbefestigung

Art.-Nr.	Maße [mm]	Hitzeschutz [°C]	Bemerkung
IRS135	auf Anfrage	600	Innenraumschutzdecke aus JT650G1

Maße bitte mitteilen!

### RADABDECKER

Art.-Nr.	ø [mm]	Hitzeschutz [°C]	Bemerkung
RADS135PKW	650	600	Radabdecker für PKW mit Gummizug aus JT650G1
RADS135LKW	1100	600	Radabdecker für LKW mit Gummizug aus JT650G1



### HECKKLAPPENSCHUTZ

Art.-Nr.	Maße [mm]	Hitzeschutz [°C]	Bemerkung
HKS135XL	Standard	600	Heckklappenschutz für PKW mit Gummizug aus JT650G1
HKS535XL	Standard	1300	Heckklappenschutz für PKW mit Gummizug aus JT1200HT



## SCHWEISSERKISSEN

JUTEC Schweißerkissen dienen als Hitzeschutz beim Knien oder Sitzen auf heißem Untergrund. Ideal für den Behälterbau und Schweißen auf heißen Metallen. Sie bieten zudem maximalen Komfort. Zusätzlich beugen sie Verschleiß und Schmerzen an den Kniegelenken vor. Die Außenhülle besteht aus nicht brennbaren und mechanisch belastbaren Materialien

Art.-Nr.	Maße [mm]	Hitzeschutz [°C]	Bemerkung
SK4040BW	400 x 400 x 40	200	Aussenhülle aus JT550BW Baumwollsegeltuch
SK4040G2	400 x 400 x 40	500	Aussenhülle aus JT650G2
SK4040LD	400 x 400 x 40	250	Aussenhülle aus Spaltleder
SK4040GS	400 x 400 x 40	250	Aussenhülle aus JT650GS1 (feuchtigkeitsdicht)
SK4040CS	400 x 400 x 40	850	Aussenhülle aus JT600HT
SK4040SI	400 x 400 x 40	1200	Aussenhülle aus JT1200HT
SK4545GM	450 x 450 x 60	500	Aussenhülle aus JT650G1
SK10040G1	1000 x 400 x 40	500	Aussenhülle aus JT650G1 (ohne Abbildung)

Weitere Maße auf Anfrage!



(SK4040BW)

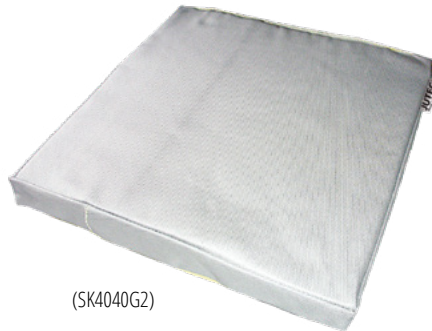

(SK4040G2)



(SK4040LD)

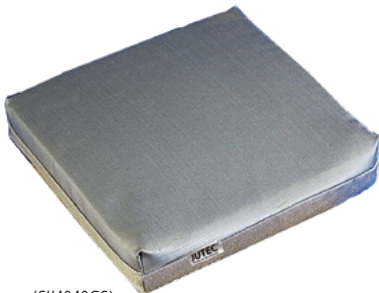

(SK4040GS)



(SK4040SI)



(SK4040CS)



(SK4545GM)

## FLAMMSCHUTZMATTEN MIT ISOLIERSCHUTZ

JUTEC Schweißmatten dienen als Unterlage bei Schweiß- und Lötarbeiten, um die Umgebung zu schützen und aufwendige Demontagen zu verhindern. Die Flamschutzmatten sind wiederverwendbar. Vor jeder Anwendung sind die Matten auf Unversehrtheit zu überprüfen.

## TROCKENMATTE ALS LÖTUNTERLAGE

- bis 700°C beidseitig und mehrfach anwendbar

Art.-Nr.	Maße [mm]	Hitzeschutz [°C]	Bemerkung
T0100305	330 x 500 x 5	700	Lötunterlage mit Aluverstärkung
T0200305	330 x 500 x 5	700	Lötunterlage ohne Aluverstärkung

Maße bitte mitteilen!



mit Alu  
(T0100305)

ohne Alu  
(T0200305)

## TROCKENMATTE ALS SCHWEISSUNTERLAGE

- bis 1000°C kurzfristig auf schwarzer Seite nutzbar
- mehrfach anwendbar
- mehrschichtiger Spezialaufbau

Art.-Nr.	Maße [mm]	Hitzeschutz [°C]	Bemerkung
T1200303	300 x 300 x 20	1000	Schweißunterlage mit Isolation
T1200305	300 x 500 x 20	1000	Schweißunterlage mit Isolation
T1200505	500 x 500 x 20	1000	Schweißunterlage mit Isolation
T1200510	500 x 1000 x 20	1000	Schweißunterlage mit Isolation
T1201010	1000 x 1000 x 20	1000	Schweißunterlage mit Isolation

Weitere Maße auf Anfrage!



## FEUCHTMATTE

- bis 3000°C kurzfristig auf schwarzer Seite anwendbar
- Schutz vor flüssigen Schweißperlen und direkter Schweißflamme
- mehrschichtiger, einseitig feuchter Spezialaufbau
- wiederverwendbar durch Nachfeuchten (Anleitung anbei)

Art.-Nr.	Maße [mm]	Hitzeschutz [°C]	Bemerkung
F4200303	300 x 300 x 30	3000	Feuchtmatte mit Spezialisolation
F4200305	300 x 500 x 30	3000	Feuchtmatte mit Spezialisolation
F4200505	500 x 500 x 30	3000	Feuchtmatte mit Spezialisolation
F4200510	500 x 1000 x 30	3000	Feuchtmatte mit Spezialisolation
F4201010	1000 x 1000 x 30	3000	Feuchtmatte mit Spezialisolation

Weitere Maße auf Anfrage!



## NOCH MEHR HITZESCHUTZ

Das JUTEC Tätigkeitsfeld im Hitzeschutz ist derart vielfältig, dass es nur gemeinsam mit unseren Kunden möglich ist, höchste Sicherheit zu erzielen. Die folgenden Produktgruppen sollen Anregungen schaffen, was derzeit Anwendung findet. Lassen Sie sich inspirieren und nutzen auch Sie unsere Kompetenz.

### FLAMMSCHUTZPASTE JUTEC-3000

- mit der Hand auftragbar
- modellierbar
- Hitzeschutz bis ca. 3000°C, asbestfrei, keramikfrei
- kein Weiterfluß der Hitze im Material
- kostspielige und zeitaufwendige Demontagen entfallen
- die zugeführte Energie wird auf den Einsatzbereich konzentriert
- kein Lackbrand, keine Materialverformungen
- schützt auch Gummi-, PVC- und Hydraulikschläuche

Art.-Nr.	Gebinde [kg]	Hitzeschutz [°C]	Bemerkung
J2101000	1	3000	Flammschutzpaste JUTEC-3000



### HITZESCHUTZSICHERHEITSKOFFER

Enthält alles, was bei schwierigen Löt- bzw. Schweißarbeiten benötigt wird, um Schäden durch Hitzeeinwirkungen sicher zu vermeiden. Übersichtlich und handlich beieinander. Beugt Versicherungsschäden vor und garantiert saubere und schnelle Arbeit. Gehört in jeden Montagewagen, ideal für die Instandhaltung.

Art.-Nr.	Maße [mm]	Hitzeschutz [°C]	Bemerkung
K1501000	900 x 2000	1000	1 x Spritzerschutzdecke
	300 x 500 x 20	1000	1 x Trockenmatte
	300 x 300 x 30	3000	1 x Feuchtmatte
	1 kg	3000	1 x Flammschutzpaste JUTEC-3000

Individuelle Zusammenstellung auf Anfrage!



### LÖSCHDECKEN

- aus texturiertem E-Glasgewebe
- Schnittkanten gesäumt, mit Griff Taschen
- gefaltet in roter Tragetasche
- **Nicht für Fettbrände geeignet!**

Art.-Nr.	Maße [mm]	Bemerkung
JT5020FL	1800 x 1600	texturierte Löschdecke (Standard)
JT5000LB	200 b x 300 h x 240 t	Löschdeckenbehälter zur Wandbefestigung · nach vorne klappbar (ohne Abbildung)





### SCHWEISSERHANDSCHUH ROT AUS SPALTLEDER

- einfaches Baumwollfutter
- Lederkeder als Nahtschutz
- mit Kevlar-Garn



Art.-Nr.	Länge	Bemerkung
H05L0035-SC	350	5-Fingerhandschuh aus Spaltleder

EN 388:2016 EN 407:2020 DIN EN 12477:2005  
 Typ A  
 2 1 4 4 X 4 1 2 X 4 X



### SCHWEISSERHANDSCHUH AUS SPALTLEDER | ALUMINISIERT

- abriebfest
- einfaches Baumwollfutter
- Länge 35 cm
- Material: Rindsleder



Art.-Nr.	Länge	Bemerkung
H05LA235-BL	350	5-Fingerhandschuh aus Spaltleder

EN 388:2016 EN 407:2020 DIN EN 12477:2005  
 Typ A  
 4 1 4 4 B 4 2 2 4 4 4



### GEWEBESCHUTZ AUS ARAMIDGEWEBE | ALUMINISIERT

- hitzereflektierend
- mit Gummibändern
- zusätzlicher Schutz von Standardhandschuhen
- Erhöhung der Standzeit des Basishandschuhs, daher kostensenkend, wirtschaftlich
- beidseitig verwendbar
- Länge ca. 22 cm
- Material: Aramidgewebe | aluminisiert



Art.-Nr.	Bemerkung
HSHD0002KA-3	Gewebeschutz



## NOCH MEHR HITZESCHUTZ.

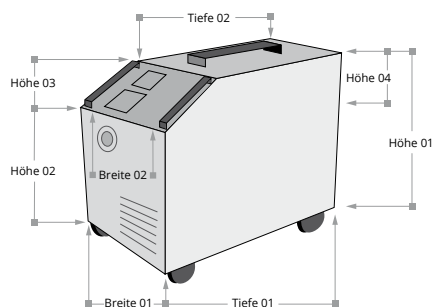

Siehe auch Seite 19!

### GERÄTEVOLLSCHUTZ

- schützt vor Schweißperlen und Funkenflug
- Klarsicht-Lamelle gewährleistet den Zugriff auf Anzeigen und Bedienelemente
- Ideal für Leihgeräte, Vorführ- bzw. Testanlagen
- Zusätzlich kann ein Isolierschlauch für Schlauchpakete angebracht werden
- Maße: je nach Gerätetyp
- Material: JT650G1

Art.-Nr.	Bemerkung
SH-Gerätetyp-G1	Gerätevollschutz aus G1

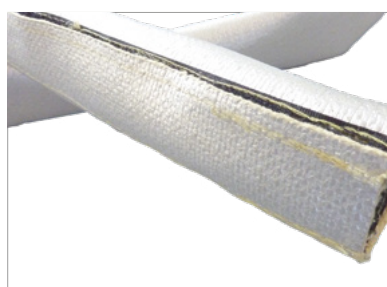

### ISOLIERSCHLAUCH

- schützt vor Schweißperlen und Funkenflug
- Hitzeschutz bis ca. 600°C
- Maße: je nach Schlauchpaket
- Durchmesser von 30 - 120 mm
- Material: Aramidgewebe | aluminisiert

Art.-Nr.	ø [mm]	Bemerkung
ISLO30KAN-KL	30	Isolierschlauch

Andere Durchmesser auf Anfrage!

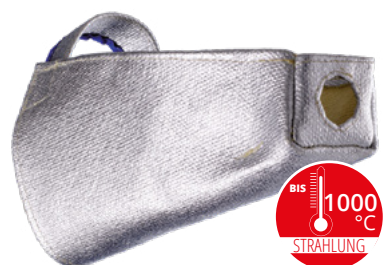

### SCHWEISSPISTOLENSCHUTZ AUS ARAMIDGEWEBE | ALUMINISIERT

- abriebfest
- gute Handhabung
- passt auf Standard-Schweißpistolen
- Maße Standard
- Material: Aramidgewebe | aluminisiert



Art.-Nr.	Bemerkung
SPH001KAN	Schweißpistolenschutz



### SCHÜRZE AUS VOLLEDER

- sehr angenehmer Tragekomfort
- mit Bindeband und Träger
- Material: glattes Vollleder, 2,5 mm dick



Art.-Nr.	Maße [mm]	Bemerkung
HSS1008VL-2	1000 x 800	Schürze aus Vollleder

Nur in Verbindung mit PSA gemäß EN 11611 bzw. EN 11612 zu tragen!



## MASSBLATT FÜR VORHÄNGE

Nutzen Sie unsere Maßblätter für den schnellen Bestellvorgang. Einfach kopieren, ausfüllen und faxen.

• Breite ..... mm      Höhe ..... mm

- Ö1 - Ösen an einer Seite      Ö2 - Ösen an zwei Seiten
  - Ö3 - Ösen an drei Seiten      Ö4 - Ösen an vier Seiten
- [Standardabstand ist 30 cm bei Ösen, Ringen, Drucker und Laschen]*

• anderer Abstand zwischen den Ösen: ..... mm

<input type="checkbox"/> Ö1	<input type="checkbox"/> Ö2	<input type="checkbox"/> Ö3	<input type="checkbox"/> Ö4
.....	.....	.....	.....
<input type="checkbox"/> A	<input type="checkbox"/> A	<input type="checkbox"/> A	<input type="checkbox"/> A
<input type="checkbox"/> B	<input type="checkbox"/> B	<input type="checkbox"/> B	<input type="checkbox"/> B
<input type="checkbox"/> C	<input type="checkbox"/> C	<input type="checkbox"/> C	<input type="checkbox"/> C
<input type="checkbox"/> D	<input type="checkbox"/> D	<input type="checkbox"/> D	<input type="checkbox"/> D

•  Ringe      Anzahl der Ringe: .....

• Sonstiges: *[Bitte einzeichnen!]*

- Druckerknopf       durchgehende Schlaufe
- Klettverschluß       einzelne Laschen

• Material:

- BW Segeltuch       JT 650 G1  
*[nicht für draußen geeignet]*
- JT 600 HT       JT 900 HT
- JT 1200 HT       sonstiges .....

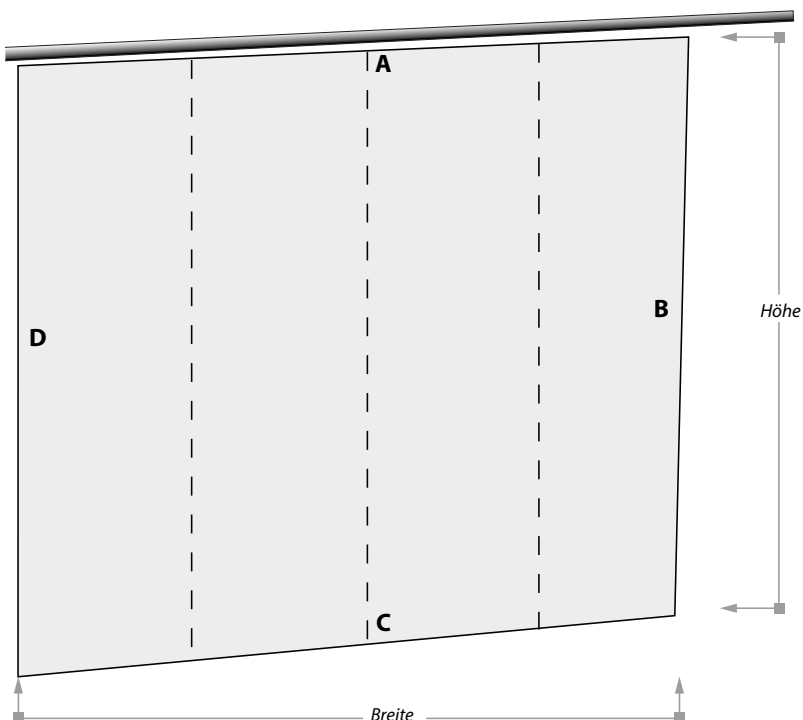

MASSBLATT FÜR GERÄTEHÜLLEN.

Hersteller

Gerätetyp

• Breite 01  mm • Breite 02  mm  
 [Breite der Lamelle für das Bedienfeld]

• Höhe 01  mm • Höhe 02  mm

• Höhe 03  mm • Höhe 04  mm  
 [Länge der Hüllenrückseite]

• Tiefe 01  mm • Tiefe 02  mm

• Gurte vorne  mm

• Gurte hinten  mm

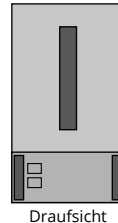
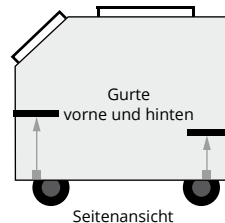
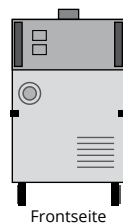
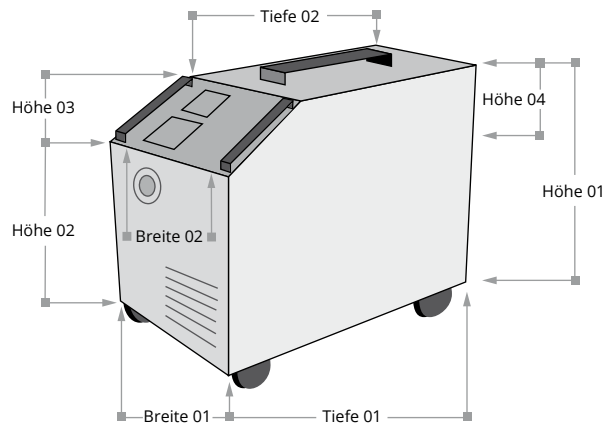

Sonstige Anmerkungen:

ausgemessen bei Kunde  am

Bearbeiter:

